

CARRO PORTAPARRILLA

**T A S
E M E**

Complemento ideal para la Parrilla.

Construcción metálica de gran robustez con terminación en pintura epoxi.

Altura apropiada para una postura ergonómica.

Bandeja inferior para almacenamiento de objetos.

Bandeja auxiliar desmontable y bilateral fabricada con tabla de madera natural.

Bandeja portagarrafa, con contenedor, para garrafas de 10 Kg.

Ruedas de gran tamaño que facilitan el traslado.

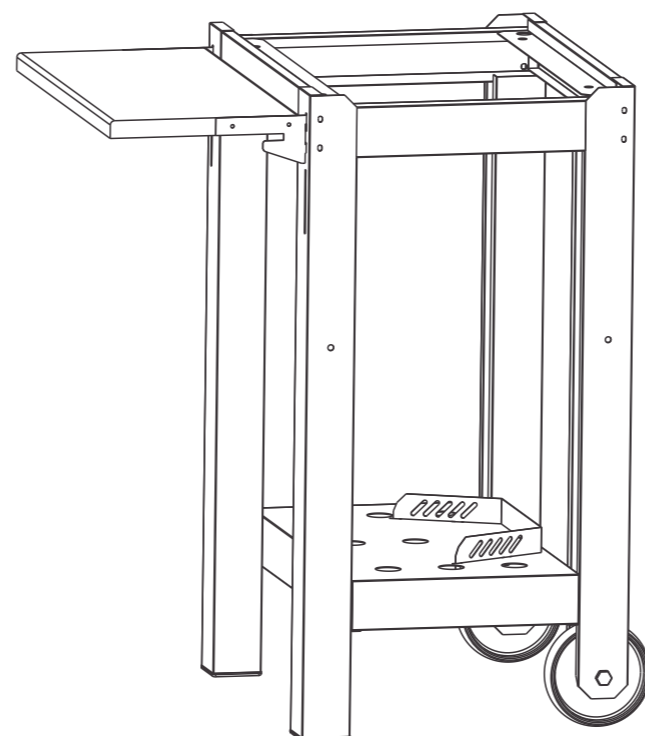

**CARRO PONDEROSA ENERGY GRILL
CARRO PONDEROSA GAS 35**

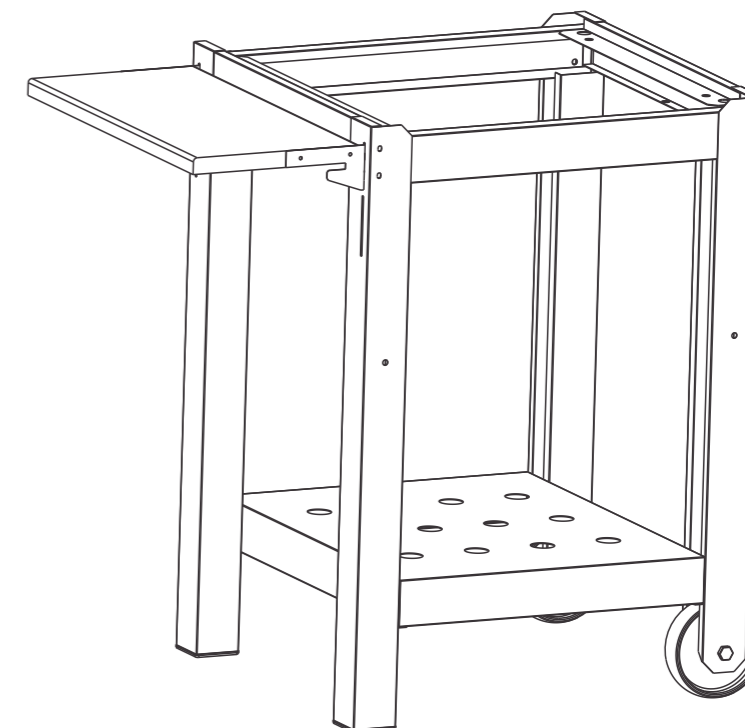

CARRO PONDEROSA ENERGY GRILL MAX

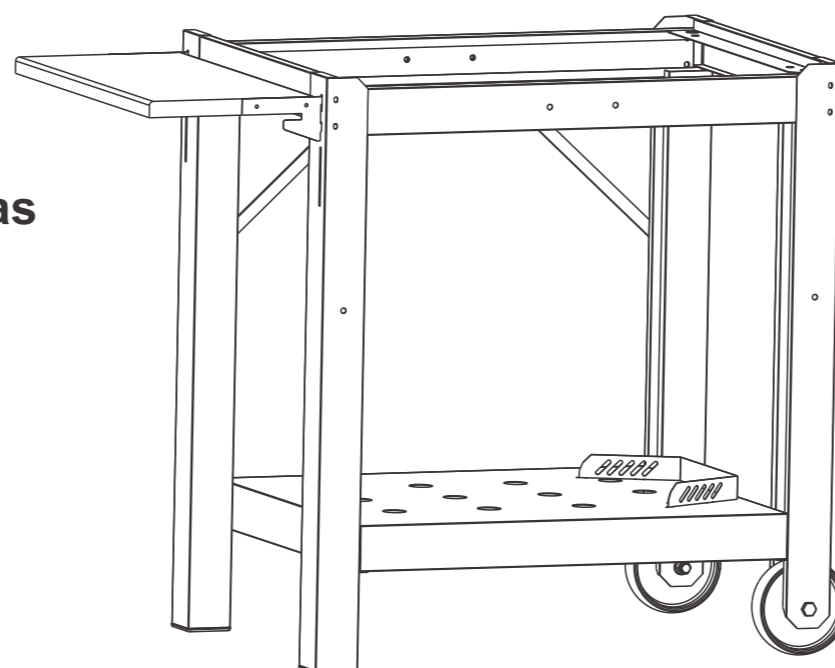

CARRO PONDEROSA GAS 70

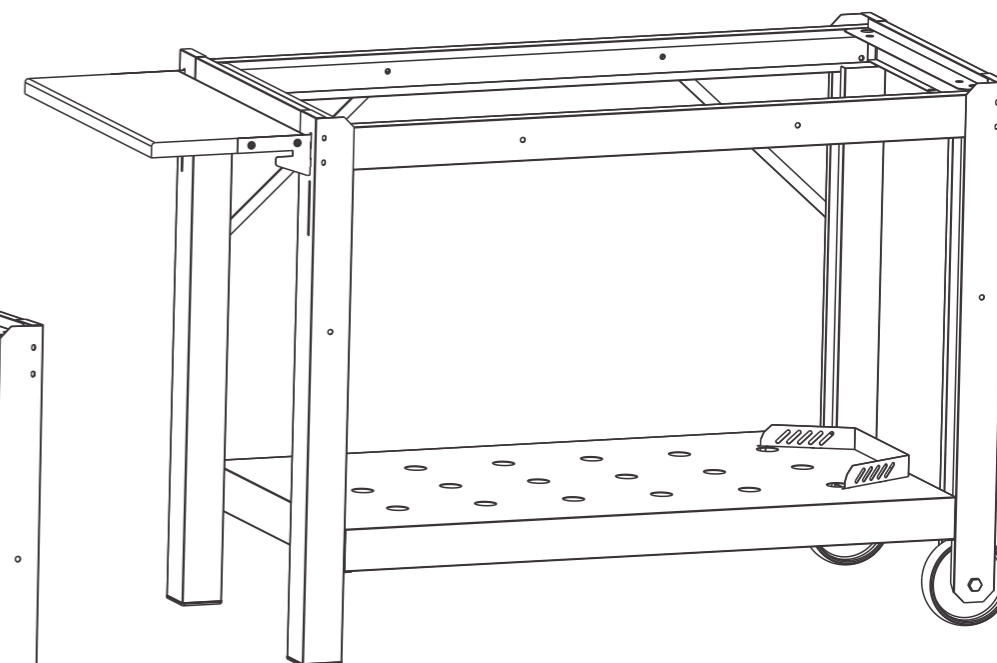

CARRO PONDEROSA GAS 100

INSTRUCCIONES DE ARMADO

**TAS
EME**

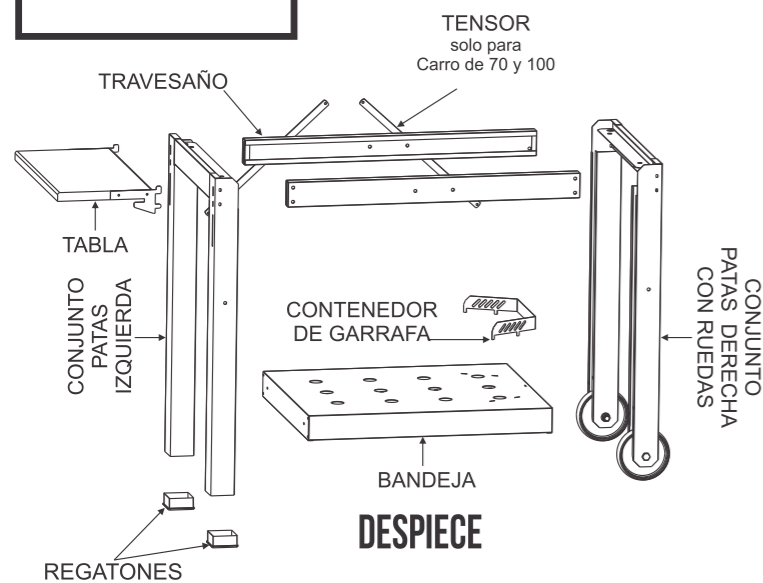

1 Coloque el Conjunto patas izquierda como se muestra en la imagen, sobre una mesa con un genero o alfombra para que no se raye. Y atornille con 2 tornillos y 2 arandelas cada Travesaño. Luego inserte los regatones en las Patas.

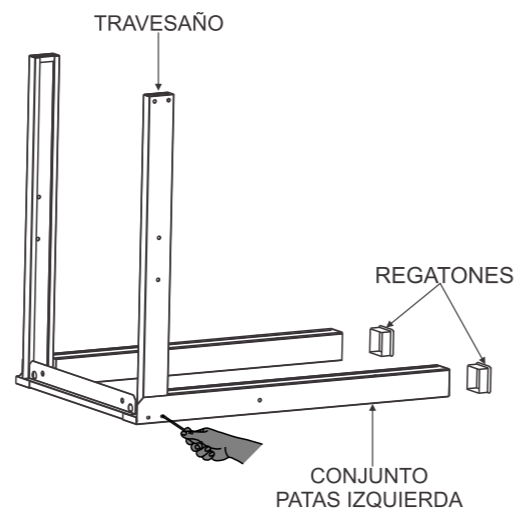

2 Atornille la Bandeja con 3 tornillos en cada pata.

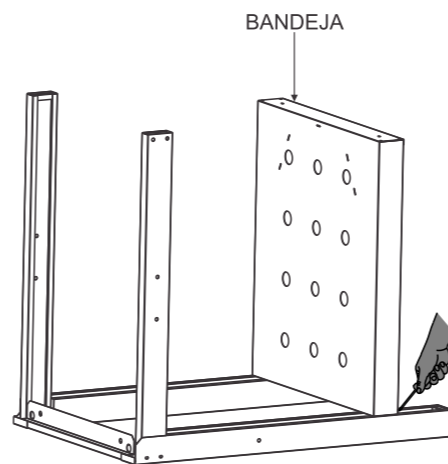

3 Atornille el Conjunto patas derecha con ruedas, con 2 tornillos y 2 arandelas en cada Travesaño. Luego atornille con 3 tornillos la Bandeja a cada Pata.

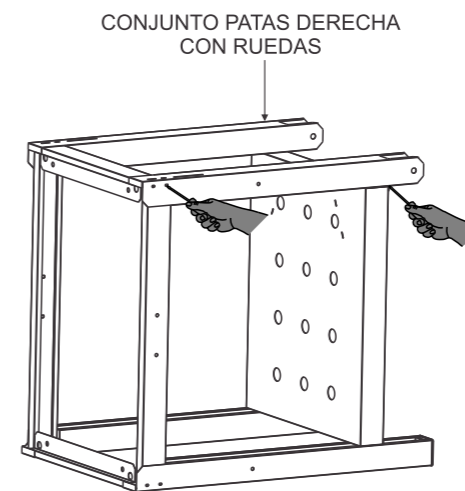

4 Solo para los Carros de 70/100. Atornille los Tensores al Travesaño y las Patas con 4 tornillos y 4 arandelas. Nota: El Carro para los Modelos Energy Grill /Max y Ponderosa gas 35 no lleva Tensores.

Luego inserte el Contenedor de garrafa en los cuatros agujeros de la Bandeja y doble las pestañas con la ayuda de una pinza. Nota: El Carro para los Modelos Energy Grill /Max no lleva Contenedor garrafa.

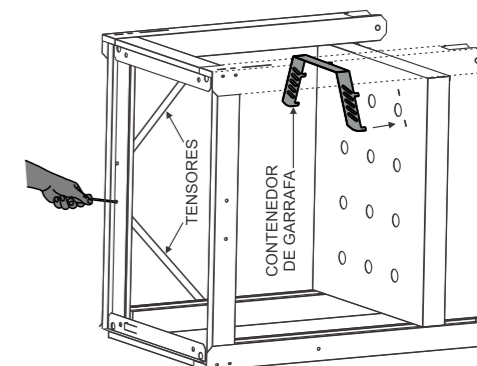

5 Manteniendo la posición del Carro coloque las Ruedas teniendo en cuenta los siguientes pasos:

5.1 Coloque el Buje dentro de la Rueda.



5.2 Inserte el bulón en el orificio de la pata aproximadamente 5 milímetros y el suplemento en la cara interna de la Pata, luego coloque la Rueda.

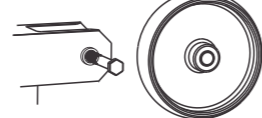

5.3 Antes de pasar todo el bulón, coloque el segundo suplemento.

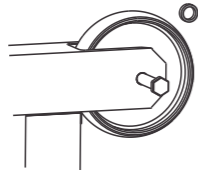

5.4 Termine de pasar el bulón y ajuste la tuerca aproximadamente 3 vueltas de rosca.

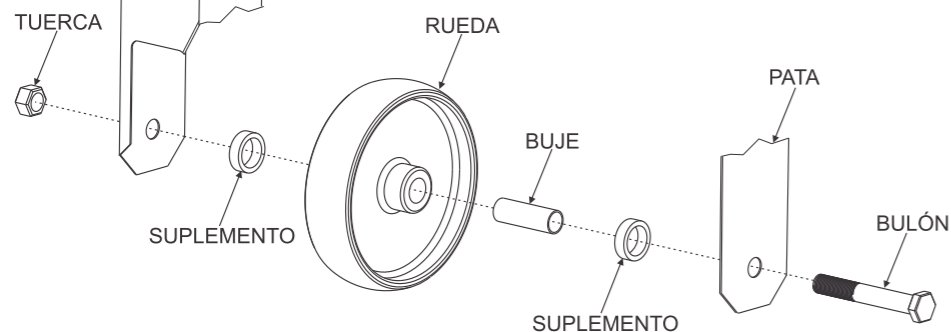
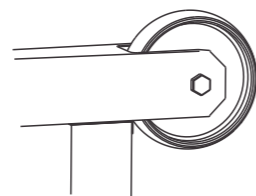

6 Gire el Carro para que las Ruedas y las Patas apoyen en el piso. Luego inserte la Tabla en la posición que se muestra en la imagen, alineando las pestañas con los orificios de las Patas. A continuación rebata la Tabla hasta hacer tope. Quedando la misma de forma horizontal. La Tabla se puede colocar tanto del lado derecho como del lado izquierdo.

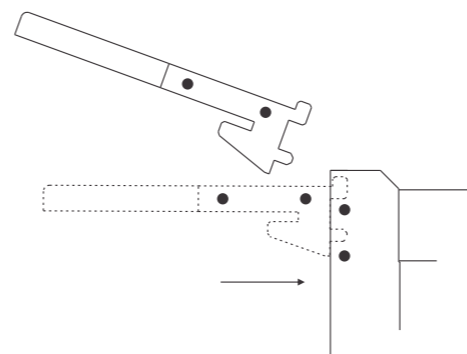

La Tabla se puede desmontar levantando la misma. Y colocar de forma vertical, insertando las pestañas en los orificios de las Patas. De esta manera la Parrilla ocupa menos espacio al momento de guardado.

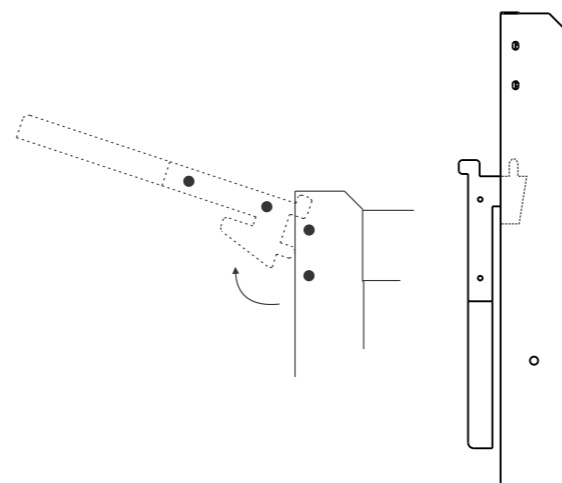

7 Colocar la Parrilla sobre el Carro para la:

-Energy Grill / MAX: inserte los regatones que tiene la Parrilla en su parte inferior en los 4 agujeros A.

-Ponderosa gas 35/70/100: centre los 4 agujeros del Piso de las Parrillas con los 4 agujeros B. Luego pase cuatro tornillos desde la parte inferior del Carro y ajuste.

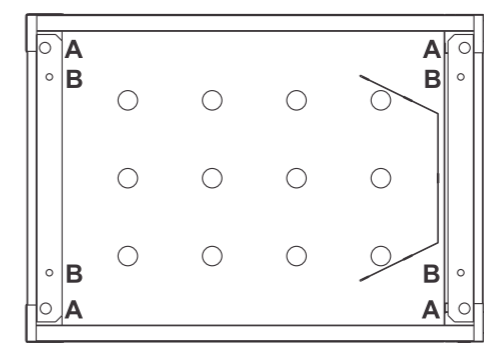

VISTA SUPERIOR DE CARRO

